

LEE 50W LOW VOLTAGE GARDEN SPIKE LS50-04

PLEASE READ INSTRUCTION BEFORE COMMENCING INSTALLATION AND RETAIN FOR FUTURE REFERENCES.

! Electrical products can cause death or injury, or damage to property. If in any doubt about the installation or use of this product, consult a competent electrician

Note:

Product technical information and specification may change over time without prior notification. For the latest technical information please visit our web site www.ledgrouprobus.com or robustdirect.com

-20°C < Ta < +40°C, 12V, Class II, IP65
Outdoor cast aluminium fitting for 12V MR16 lamps in black finish, toughened glass lamp cover, mounting stirrup and ground spike.

Installation

1. Ensure mains supply is switched off
2. Remove front cover
3. Remove screws securing lampholder plate to access terminal block at rear of fitting
4. Introduce 12V supply cable through cable gland & 'O' ring and connect 12V wires to terminal block
5. Reposition back plate and tighten gland nut fully
6. Lamp installation and replacement.

!Ensure mains supply is off. Remove front ring and glass. Insert lamp pins fully into lampholder. Replace glass and front ring, taking care to tighten the screws evenly and fully to ensure the fitting is completely watertight.

! Attention: fitting is hot when operating, switch off and allow to cool before adjusting or servicing.

Information for the Product user:

1. Please note the requirement to dispose of Waste Electrical & Electronic Equipment separately from household waste (WEEE marked with crossed out wheelee bin symbol).
2. Please consider your role in contributing to re-use and recycling by returning this product at end of life to a collection centre for waste electrical equipment or a Civic Amenity site, or to a retail outlet from which you are purchasing a replacement.
3. This equipment may contain substances that are hazardous to health and the environment if disposed of carelessly. It is important that it is separated from normal household waste and recycled in the WEEE chain
4. The "crossed out wheelee bin symbol" on a product indicates this equipment must not be disposed of in normal household waste, but should be disposed of according to local WEEE regulations

The Installation must be carried out by a qualified electrician

LEE 50W LOW VOLTAGE GARDEN SPIKE LS50-04

LEES DE INSTRUCTIES VOORDAT U BEGINT MET DE INSTALLATIE EN HOU ZE BIJ VOOR LATER.

! Elektrische producten kunnen de dood of letsel veroorzaken of eigendommen beschadigen. Als u twijfelt over de installatie of het gebruik van dit product, raadpleeg dan een erkende elektricien
Opmerkingen:

Technische gegevens en specificaties van dit product kunnen zonder voorafgaande kennisgeving wijzigen. Ga voor de meest recente technische gegevens naar onze website www.ledgrouprobus.com of robustdirect.com

-20°C < Ta < +40°C, 12V, Klasse II, IP65

Buitenarmatuur gegoten aluminium voor lampen van 12V MR16 afgewerkt in het zwart, lampafdekking ingehard glas, montagebeugel en prikker.

Installatie

1. Zorg dat de voeding is uitgeschakeld.
2. Verwijder de voorste afdekking.
3. Verwijder de schroeven waarmee de plaat van de lampenhouder vastzit voor toegang tot de aansluitstrook aan de achterkant van de armatuur.
4. Steek de 12V voedingskabel door de kabelpakking en O-ring en sluit de 12V draden aan op de aansluitstrook.
5. Zet de achterplaat terug op zijn plaats en draai de pakkingmoer volledig vast.

6. Installatie en vervanging van de lamp.

Zorg dat de voeding is uitgeschakeld. Verwijder de voorste ring en het glazen plaatje. Steek de pinnen van de lamp volledig in de lamphouder. Plaats het glazen plaatje en de voorste ring opnieuw en zorg dat u de schroeven evenmatig en volledig vastdraait om te waarborgen dat het armatuur volledig waterdicht is. ! Aandacht: het armatuur wordt heet wanneer de lamp brandt, schakel uit en laat afkoelen voordat u eraan werkt.

Informatie voor de gebruiker van het product:

1. Hou bij het verwijderen van afval rekening met de regeling voor afgedankte elektrische en elektronische apparatuur, gescheiden van gewoon huishoudelijk afval (AEEA, pictogram van een kliko met een kruis erdoorheen).
2. Neem uw verantwoordelijkheid op het vlak van hergebruik en recycling door dit product aan het einde van zijn levenscyclus in te leveren bij een inleverpunt voor elektronisch afval, een milieupark of een winkel waar u een nieuw product koopt.
3. Deze apparatuur kan stoffen bevatten die gevaarlijk zijn voor de gezondheid en het milieu indien ze onachtzaam wordt weggegooid. Het is belangrijk dat ze gescheiden gehouden wordt van het normaal huishoudelijk afval en gerecycled wordt in het netwerk voor AEEA.
4. Het pictogram van een kliko met een kruis erdoorheen op een product betekent dat dit apparaat niet samen met het gewone huishoudelijk afval mag worden weggegooid, maar dat het dient te worden verwijderd in overeenstemming met de lokale regelgeving voor AEEA (afgedankte elektrische en elektronische apparatuur).

De installatie dient te worden uitgevoerd door een elektricien

LEE 50W GARTENSPIKE MIT NIEDERSPANNUNG LS50-04

LESEN SIE DIE ANLEITUNG, BEVOR SIE MIT DER INSTALLATION BEGINNEN, UND BEWAHREN SIE SIE FÜR DIE SPÄTERE VERWENDUNG AUF.
! Elektronikprodukte können Tod, schwere Verletzungen oder Sachschaden verursachen. Bei Zweifeln hinsichtlich der Installation oder des Gebrauchs konsultieren Sie einen qualifizierten Elektriker.

Hinweis:

Technische Produktinformationen und Angaben können sich im Lauf der Zeit ohne weitere Mitteilung ändern. Besuchen Sie unsere Webseite www.ledgrouprobus.com oder robustdirect.com für aktuelle technische Informationen.

-20°C < Ta < +40°C, 12V, Klasse II, IP65

Outdoor-Fassung, Aluminiumguss, für 12V MR16 Lampe in Schwarz
Lampenabdeckung aus Hartglas, Montagebügel und Bodenspike

Installation

1. Vergewissern Sie sich, dass das Stromnetz ausgeschaltet ist.
2. Abdeckung abnehmen.
3. Schrauben, die die Sockelplatte halten, entfernen, um Zugang zum Anschlussblock auf der Rückseite zu erhalten.
4. 12V Stromkabel durch Kabeleinführung und O-Ring führen und Kabel an die Klemmleiste anschließen.
5. Sockelplatte wieder aufsetzen und Führungsnut festziehen.
6. Installation und Auswechslung der Lampe.

Vergewissern Sie sich, dass das Versorgungsnetz ausgeschaltet ist!

Entfernen Sie den vorderen Ring und das Glas. Setzen Sie die Stifte der Lampe in die Lampenhalterung ein. Nehmen Sie das Glas und den vorderen Ring ab und vergewissern Sie sich, dass die Schrauben gleichmäßig festgezogen sind, um sicherzustellen, dass die Fassung absolut wasserdicht ist. Achtung: Die Fassung ist heiß, wenn die Lampe eingeschaltet ist; schalten Sie sie vor der Wartung aus und lassen Sie sie abkühlen.

Informationen für den Benutzer:

1. Beachten Sie, dass die Entsorgung von ausgedienten Elektro- und Elektronikgeräten getrennt vom Hausmüll erfolgen muss (die Geräte sind mit dem Symbol einer durchgestrichenen Tonne gekennzeichnet).
2. Beachten Sie Ihre Rolle im Wiederverwendungs- und Recycling-Zyklus, indem Sie dieses Produkt am Ende der Nutzungsdauer bei einer Sammelstelle für Elektronikaltgeräte oder einer städtischen Müllkippe, oder einer Verkaufsstelle, wo Sie einen Ersatz besorgen, entsorgen.
3. Dieses Gerät kann Substanzen enthalten, die gesundheits- und umweltschädlich sind, falls sie achtlos entsorgt werden. Es ist wichtig, dass es vom normalen Hausmüll getrennt und in der Kette der Elektro-Altgeräte recycelt wird
4. Das „durchgestrichene Tonnen-Symbol“ auf einem Produkt bedeutet, dass dieses Gerät nicht mit dem normalen Hausmüll, sondern gemäß der Entsorgungsvorschriften für Elektro-Altgeräte entsorgt werden muss

Die Installation muss von einem Elektriker vorgenommen werden

ROBUS®

QUALITY PRODUCTS BY LED GROUP

ÉCLAIRAGE DE JARDIN SUR PIQUET LEE À BASSE TENSION 50W LS50-04

FR

VEUILLEZ LIRE LES INSTRUCTIONS AVANT DE COMMENCER L'INSTALLATION ET CONSERVEZ-LES POUR TOUTES UTILISATIONS FUTURES.

Les produits électriques peuvent causer la mort, de graves blessures ou des dégâts matériels. Si vous avez des doutes sur l'installation ou sur l'utilisation de ce produit, veuillez consulter un électricien compétent.

Remarque :

Les informations techniques et caractéristiques peuvent changer au fil du temps sans notification préalable. Pour rester informé de ces possibles modifications, veuillez consulter le site internet www.ledgrouprobust.com ou robustdirect.com.

-20°C < Ta < +40°C, 12V, Classe II, IP65

Luminaire extérieur en aluminium coulé sous pression pour ampoules MR16 12V, noir, partie supérieure en verre trempé, étrier de montage et piquet pour sol.

Installation

1. S'assurer que l'alimentation secteur soit coupée.
 2. Retirer la façade.
 3. Retirer les vis qui sécurisent la plaque pour la douille afin d'accéder à la borne située à l'arrière du luminaire.
 4. Introduire un câble d'alimentation de 12V par le presse-étoupe et le joint torique et connecter le câble 12V à la borne.
 5. Remettre la plaque pour la douille en place et serrer la bague du presse-étoupe. Veuillez-vous assurer que l'alimentation est coupée. Enlevez le verre et le joint. Insérez l'ampoule dans son support. Remplacez le verre et le joint, faites attention de bien serrer les vis et assurez-vous que le luminaire est complètement étanche.
- Attention: Le luminaire est chaud quand il fonctionne, débranchez-le et attendez qu'il se refroidisse avant le réglage ou l'entretien.

Informations pour l'utilisateur du produit :

1. Veuillez, s'il vous plaît, noter l'importance de disposer des Déchets d'Équipement Électriques et Électroniques séparément des déchets ménagers (DEEE représenté par une poubelle barrée d'une croix).
2. Veuillez tenir compte de l'importance de votre contribution à la réutilisation et au recyclage de ce produit en fin de vie en le retournant dans un centre de collecte de déchets des équipements électriques ou dans le point de vente à partir duquel vous effectuez l'achat du produit de remplacement.
3. Cet équipement peut contenir des substances dangereuses pour la santé et l'environnement s'il est jeté n'importe où. Il est important de le séparer des ordures ménagères et le recycler dans une consigne DEEE appropriée.
4. La "poubelle barrée d'une croix" présent sur le produit indique que cet appareil ne doit pas être jeté dans les ordures ménagères mais doit être éliminé conformément à la réglementation DEEE locale.

L'installation doit être effectuée par un électricien qualifié

IT: AVVERTENZA – I dispositivi elettrici possono causare lesioni gravi o la morte o danneggiare l'apparecchio. In caso di dubbi sull'installazione o sull'utilizzo di questo prodotto, consultare un elettricista competente.

Assicurarsi che l'alimentazione principale sia spenta prima di effettuare interventi.

EST: HOIATUS! Elektritooted võivad põhjustada surma, raskeid vigastusi või varakahjustusi. Kui teil on toote paigaldamisel või kasutamisel kahtlusi, küsige nõu asjatundlikult elektrikult. Enne töö alustamist veenduge, et elektrivool oleks välja lülitatud.

SLK: UPOZORNENIE - Elektrické výrobky môžu spôsobiť smrť, vážne zranenie alebo škodu na majetku. Ak máte akékoľvek pochybnosti o inštalácii tohto výrobku, poraďte sa s kvalifikovaným elektrikárom. Pred začatím práce skontrolujte, že je hlavný zdroj

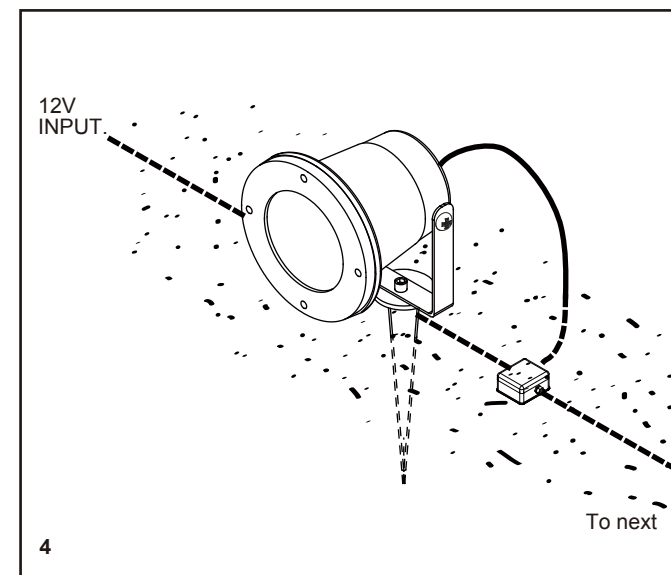
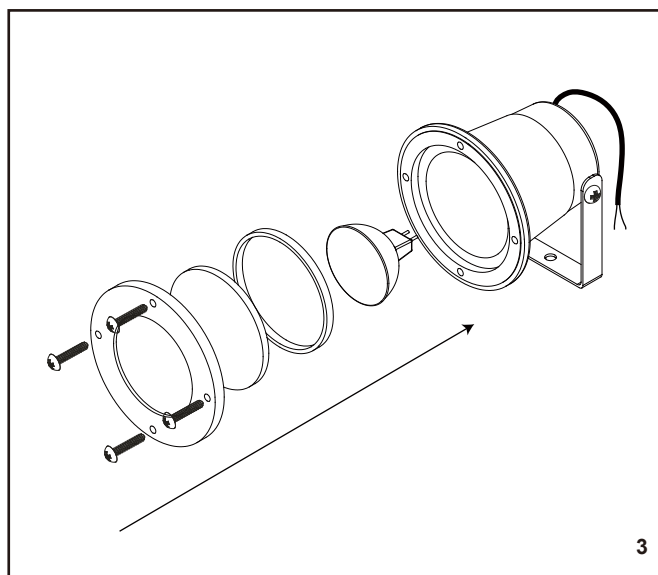
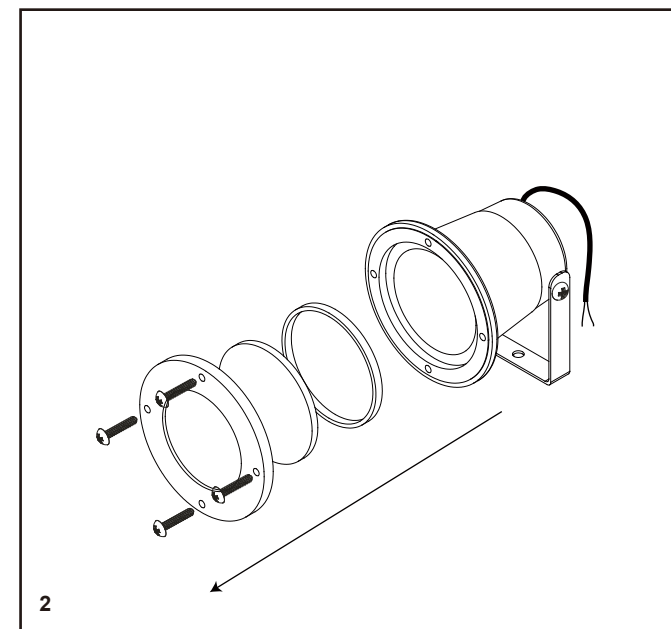
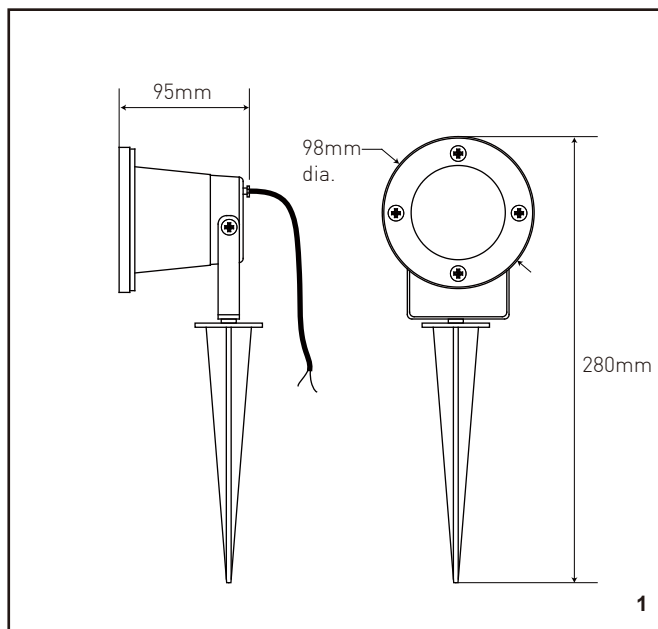

LED Group
Western Retail Park
Nangor Road
Dublin 12
Ireland
Tel: +353 1 7099000
Fax: +353 1 7099060
Email: info@ledgrouprobust.com
Website: www.ledgrouprobust.com

